

XPS™

설치 안내서





XPS™

설치 안내서

규정 모델: D03M

규정 유형: D03M004

주, 주의 및 경고

-  주: "주"는 컴퓨터의 활용도를 높이는 데 도움이 되는 중요한 정보입니다.
-  주의: "주의"는 하드웨어의 손상 또는 데이터 유실 위험을 설명하며, 이러한 문제를 방지할 수 있는 방법을 알려줍니다.
-  경고: "경고"는 재산 손실, 부상 또는 사망 위험이 있음을 알려줍니다.

이 품목은 Rovi Corporation에 속하는 미국 특허권 및 기타 지적 재산권에 의해 보호되는 복제 방지 기술을 포함합니다. 리버스 엔지니어링과 분해를 금지합니다.

본 문서의 정보는 사전 통지 없이 변경될 수 있습니다.

© 2010-2011 Dell Inc. 저작권 본사 소유.

Dell Inc.의 서면 승인 없이 어떠한 방식으로든 본 자료를 무단 복제하는 행위는 엄격히 금지됩니다.

본 설명서에 사용된 상표: Dell™, DELL 로고, XPS™, Solution Station™ 및 DellConnect™은 Dell Inc.의 상표입니다. Intel®은 미국 및 기타 국가에서 Inter Corporation의 등록 상표이고 Core™는 상표입니다. AMD®는 Advanced Micro Devices, Inc.의 등록 상표입니다. Microsoft®, Windows® 및 Windows 시작 버튼 로고는 미국 및/또는 기타 국가에서 Microsoft Corporation의 상표 또는 등록 상표입니다. Blu-ray Disc™는 Blu-ray Disc Association의 상표입니다. Bluetooth®는 Bluetooth SIG, Inc. 소유의 등록 상표이며 사용권 계약에 따라 Dell에서 사용합니다.

본 설명서에서 특정 회사의 표시나 제품 이름을 지칭하기 위해 기타 상표나 상호를 사용할 수도 있습니다. Dell Inc.는 자사가 소유하고 있는 것 이외의 타사 소유 상표 및 상표명에 대한 어떠한 소유권도 갖고 있지 않습니다.

차례

XPS 데스크탑 설치 5

컴퓨터 들어올리기	6
컴퓨터를 설치하기 전에	7
디스플레이 연결	8
키보드와 마우스 연결	10
네트워크 케이블 연결(옵션)	11
전원 케이블 연결	12
전원 버튼을 누릅니다	12
운영체제 설치	13
시스템 복구 미디어 생성(권장)	14
TV 튜너 설정(옵션)	15
인터넷에 연결(옵션)	15

XPS 데스크탑 사용 18

전면부 기능	18
상단부 기능	20
후면부 기능	24

후면 패널 커넥터	26
소프트웨어 기능	28
Dell 도크	29
Dell DataSafe Online 백업	30

문제 해결 31

경고음 코드	31
네트워크 문제	32
전원 문제	33
메모리 문제	34
잠금 및 소프트웨어 문제	35

지원 도구 사용 38

Dell 지원 센터	38
내 Dell 다운로드	39
시스템 메시지	39
하드웨어 문제 해결사	41
Dell 진단 프로그램	42

운영체제 복원	45	추가 정보 및 리소스 찾기	62
시스템 복원	46	사양	64
Dell DataSafe 로컬 백업	47	부록	69
시스템 복구 미디어	50	NOM 또는 공식 멕시코	
Dell 출하 시 이미지 복원	51	표준 정보(멕시코에만 해당)	69
도움말 얻기	53	색인	70
기술 지원 및 고객 서비스	54		
DellConnect	54		
온라인 서비스	55		
자동 주문 현황 서비스	56		
제품 정보	56		
수리 또는 환불 목적으로 제품 반환	57		
문의하기 전에	59		
Dell에 문의하기	61		

XPS 데스크탑 설치

이 항목에서는 Dell XPS 8300 데스크탑 설치에 대한 정보를 제공합니다.

 **경고:** 이 항목의 절차를 수행하기 전에 컴퓨터와 함께 제공된 안전 정보를 반드시 읽고 숙지하십시오. 추가적인 안전에 관한 모범 사례 정보에 대해서는 법적 규제 준수 홈페이지(www.dell.com/regulatory_compliance)를 참조하십시오.

컴퓨터 들어올리기

부상의 위험과 컴퓨터 파손을 방지하기 위해, 컴퓨터 앞과 뒤의 운반용 홈이 파인 지점을 잡고 컴퓨터를 들어올리십시오.

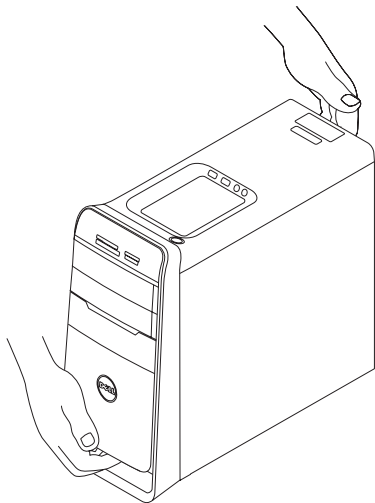

컴퓨터를 설치하기 전에

컴퓨터를 배치할 때는 전원에 쉽게 액세스할 수 있고 적절하게 환기되며 컴퓨터를 놓을 표면이 평평한지 확인하십시오.

컴퓨터 주변의 공기 흐름이 막히면 과열될 수 있습니다. 과열되는 것을 방지하려면 컴퓨터 뒷면에서 최소 10.2cm(4인치), 사방 최소 5.1cm(2인치)의 간격을 띄워야 합니다. 전원이 켜져 있을 때는 컴퓨터를 캐비닛이나 서랍과 같은 공간에 두어서는 안 됩니다.

디스플레이 연결

옵션 품목인 전용 그래픽 카드를 구입한 경우 전용 그래픽 카드의 커넥터를 사용하여 디스플레이를 연결합니다. 전용 그래픽 카드를 구입하지 않은 경우 내장 VGA 또는 HDMI 커넥터를 사용하여 디스플레이를 연결하십시오.









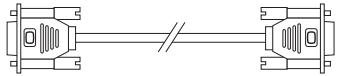
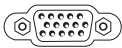

 **주:** 컴퓨터에 전용 그래픽 카드가 있는 경우 내장 VGA 및 HDMI 커넥터는 비활성화 및 제한됩니다. 컴퓨터와 디스플레이에서 사용 가능한 커넥터에 따라 적합한 케이블을 사용하십시오. 디스플레이 및 전용 그래픽 카드의 커넥터가 다른 경우 디스플레이를 전용 그래픽 카드에 연결하려면 적합한 어댑터(DVI 대 VGA 어댑터 또는 HDMI 대 DVI 어댑터)를 사용해야 할 수도 있습니다.

DVI 대 VGA 어댑터, HDMI 대 DVI 어댑터 및 추가로 HDMI 또는 DVI 케이블을 www.dell.com에서 구매할 수 있습니다.

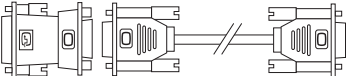
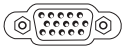
 **주:** 단일 디스플레이에 연결할 때에는 디스플레이를 컴퓨터의 커넥터 중 하나에만 연결하십시오.

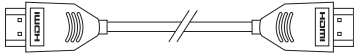
 **주:** 컴퓨터는 Intel 다중 모니터 기능을 지원합니다(기본적으로 비활성화됨). 이 기능을 통해 컴퓨터를 여러 모니터에 동시에 연결할 수 있습니다. 이 기능을 활성화하려면 시스템 설정(BIOS) 유틸리티로 들어가 Advanced Graphic Configuration(고급 그래픽 구성) 섹션에서 Intel Multiple Monitor FeatureIntel(다중 모니터 기능)을 Auto(자동)로 설정합니다.

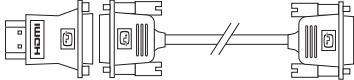
컴퓨터와 디스플레이에 있는 커넥터를 식별하려면 다음 표를 참조하십시오.

연결 유형	컴퓨터	케이블	디스플레이
VGA 대 VGA (VGA 케이블)			
DVI 대 DVI (DVI 케이블)			
DVI 대 VGA (DVI 대 VGA 어댑터 + VGA 케이블)			
HDMI 대 HDMI (HDMI 케이블)			
HDMI 대 DVI (HDMI 대 DVI 어댑터 + DVI 케이블)			

키보드와 마우스 연결

컴퓨터 후면 패널에 있는 USB 커넥터에 USB 키보드와 마우스를 연결합니다.

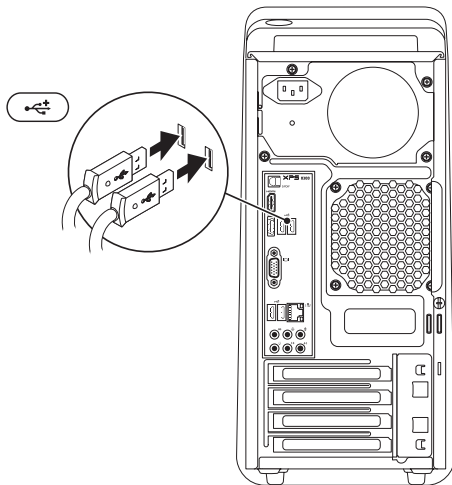

네트워크 케이블 연결(옵션)

컴퓨터 설치를 완료할 때 네트워크 연결이 필요하지 않지만 케이블 연결을 사용한 기존의 네트워크나 인터넷 연결이 있는 경우(예: 광대역 장치 또는 이더넷 잭) 이 단계에서 연결을 설정할 수 있습니다.

주: 네트워크 커넥터에 연결하려면 이더넷 케이블(RJ45 커넥터)만 사용하십시오. 전화 케이블(RJ11 커넥터)을 네트워크 커넥터에 꽂지 마십시오.

컴퓨터를 네트워크 또는 광대역 장치에 연결하려면 네트워크 케이블의 한쪽 끝을 네트워크 포트 또는 광대역 장치에 연결합니다. 네트워크 케이블의 다른쪽 끝을 컴퓨터 후면 패널의 네트워크 커넥터(RJ45 커넥터)에 연결하십시오. 딸깍 소리가 나면 네트워크 케이블이 제대로 연결된 것입니다.

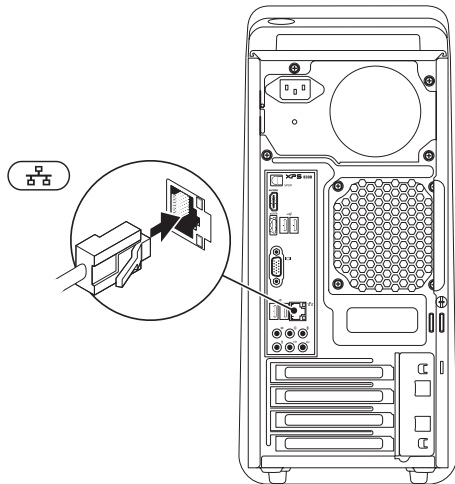

전원 케이블 연결

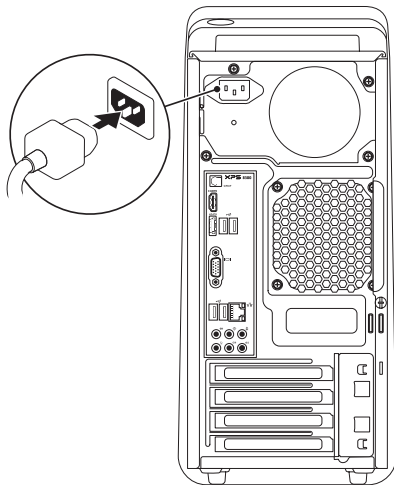

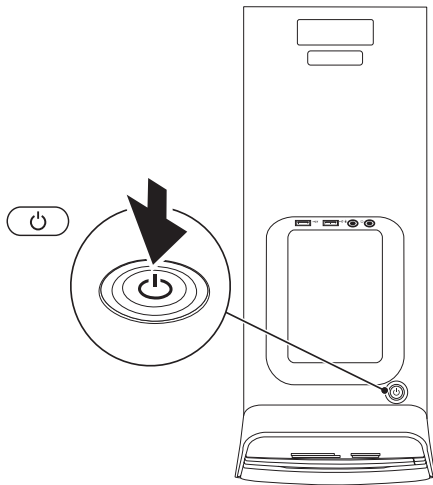

전원 버튼을 누릅니다



운영체제 설치

Dell 컴퓨터는 Microsoft Windows 운영체제에 맞게 미리 구성되어 있습니다. 처음으로 Windows를 설치하는 경우 화면의 지침을 따르십시오. 이러한 단계는 필수 단계이며 완료하는 데 약간의 시간이 걸릴 수 있습니다. Windows 설치 화면은 사용권 계약서 동의, 기본 설정 구성 및 인터넷 연결 설정을 포함하여 여러 가지 절차를 안내합니다.

△ 주의: 운영체제 설치 프로세스를 중단하지 마십시오. 이렇게 하면 컴퓨터를 사용할 수 없게 되며 운영체제를 다시 설치해야 합니다.

-  주: 최적의 컴퓨터 성능을 얻기 위해 **support.dell.com**에서 제공하는 최신 BIOS와 드라이버를 다운로드해서 설치할 것을 권장합니다.
-  주: 운영체제와 기능에 대한 자세한 내용은 **support.dell.com/MyNewDell**을 참조하십시오.

시스템 복구 미디어 생성 (권장)

 **주:** Microsoft Windows를 설치한 후 곧바로 시스템 복구 미디어를 만들 것을 권장합니다.

시스템 복구 미디어를 통해 데이터 파일은 그대로 보존하면서 컴퓨터를 구입 당시의 작동 상태로 복원할 수 있습니다(별도의 **운영체제** 디스크 없이 진행 가능). 컴퓨터 사용 도중 하드웨어, 소프트웨어, 드라이버 또는 기타 시스템 설정 변경으로 인해 컴퓨터가 원치 않는 상태로 설정된 경우 시스템 복구 미디어를 사용할 수 있습니다.

시스템 복구 미디어를 만들 때 필요한 작업/품목:

- Dell DataSafe 로컬 백업
- 8GB 이상 용량의 USB 키 또는 DVD-R/DVD+R/Blu-ray 디스크

 **주:** Dell DataSafe 로컬 백업은 다시 쓰기 가능한 디스크를 지원하지 않습니다.

시스템 복구 미디어를 생성하려면:

1. 디스크 또는 USB 키를 컴퓨터에 삽입하십시오.
2. 시작  → 모든 프로그램 → **Dell DataSafe 로컬 백업**을 차례로 클릭하십시오.
3. **복구 미디어 생성**을 클릭하십시오.
4. 화면의 지침을 따릅니다.

 **주:** 시스템 복구 미디어를 사용하여 운영체제를 복원하는 방법에 대해서는 50페이지의 "시스템 복구 미디어"를 참조하십시오.

TV 튜너 설정(옵션)

 **주:** TV 튜너의 사용 가능 여부는 지역마다 다를 수 있습니다.

TV 튜너를 설정하려면:

1. TV/디지털 안테나 케이블 또는 케이블 어댑터를 컴퓨터의 안테나 입력 커넥터에 연결합니다.
2. 컴퓨터를 켜십시오.
3. 시작  → 모든 프로그램 → Windows Media Center → 작업 → 설정 → TV를 차례로 클릭합니다.
4. 화면의 지침을 따릅니다.

인터넷에 연결(옵션)

인터넷에 연결하려면 외장 모뎀 또는 네트워크 연결 및 인터넷 서비스 공급자(ISP)가 필요합니다.

원래 주문에 외장 USB 모뎀 또는 WLAN 어댑터가 포함되어 있지 않은 경우 www.dell.com에서 구입할 수 있습니다.

유선 연결 설정

- 전화 접속 연결을 사용하는 경우, 인터넷 연결을 설정하기 전에 전화선을 옵션 품목인 외장 USB 모뎀과 벽면 전화 커넥터에 연결하십시오.
- DSL 또는 케이블/위성 모뎀 연결을 사용하는 경우, 설치 지침에 대해서는 해당 ISP 또는 전화 서비스에 문의합니다.

유선 인터넷 연결 설정을 완료하려면 16페이지의 "인터넷 연결 설정"에 나온 지침을 따르십시오.

무선 연결 설정

 **주:** 무선 라우터를 설치하려면 라우터와 함께 제공된 설명서를 참조하십시오.

무선 인터넷 연결을 사용하기 전에 무선 라우터에 연결해야 합니다.

무선 라우터에 대한 연결을 설정하려면:

1. 열린 파일을 모두 저장한 후 닫고, 실행 중인 프로그램을 모두 종료하십시오.
2. 시작  → 제어판을 클릭합니다.
3. 검색 상자에 "네트워크"를 입력하고 **네트워크 및 공유 센터** → **네트워크에 연결**을 클릭합니다.
4. 화면의 지침에 따라 설정을 완료하십시오.

인터넷 연결 설정

ISP 및 ISP 제품은 국가/지역에 따라 달라집니다. 해당 국가에서 제공되는 제품과 서비스에 대해서는 ISP로 문의하십시오.

이전에는 성공적으로 연결되었지만 현재 인터넷에 연결할 수 없는 경우 ISP에서 서비스를 중지했기 때문일 수 있습니다. 해당 ISP에 문의하여 서비스 상태를 확인하거나 나중에 다시 연결해 보십시오.

ISP 정보를 준비합니다. ISP가 없는 경우 **인터넷에 연결** 마법사를 사용하여 구할 수 있습니다.

인터넷 연결을 설정하려면:

1. 열린 파일을 모두 저장한 후 닫고, 실행 중인 프로그램을 모두 종료하십시오.
2. 시작  → 제어판을 클릭합니다.
3. 검색 상자에 "네트워크"를 입력하고 **네트워크 및 공유 센터** → **새 연결 또는 네트워크 설정** → **인터넷에 연결**을 클릭합니다.

인터넷에 연결 창이 나타납니다.



-  **주:** 어떤 연결 유형을 선택해야 할지 모를 경우 **선택 방법**을 클릭하거나 해당 ISP에 문의합니다.
4. 화면의 지침에 따라 ISP가 제공한 설치 정보를 사용하여 설정을 완료합니다.

XPS 데스크탑 사용

이 항목에서는 XPS 데스크탑에서 제공되는 기능에 관한 정보를 제공합니다.

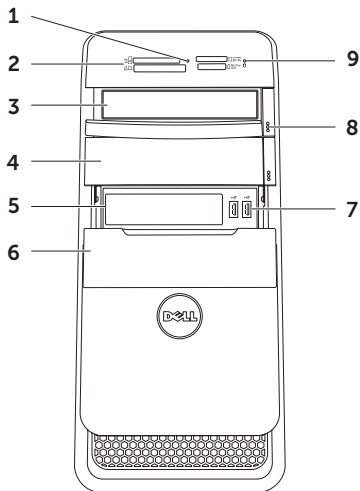

전면부 기능



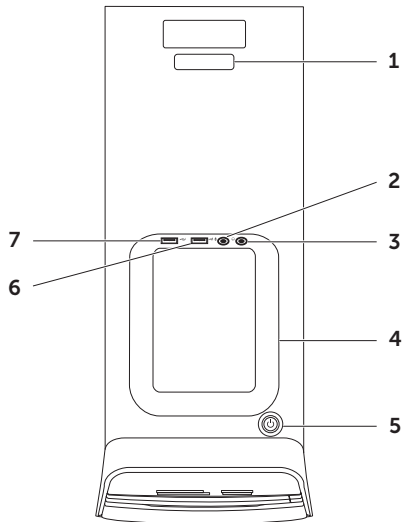

- 1 **미디어 카드 리더 표시등** – 미디어 카드의 삽입 여부를 나타냅니다.
- 2 **미디어 카드 판독기** – 미디어 카드에 저장된 디지털 사진, 음악 및 비디오를 보고 공유하는 빠르고 편리한 방법을 제공합니다.
- 3 **광학 드라이브** – CD, DVD, Blu-ray 디스크 (옵션)를 재생하거나 기록합니다.
- 4 **광학 드라이브 베이 (옵션)** – 추가 광학 드라이브가 포함될 수 있습니다.
- 5 **플렉스 베이 슬롯** – 옵션 품목인 Dell 플렉스 베이 호환 장치(예: 전면 패널 USB 3.0 호환 인터페이스)를 지원할 수 있습니다.
- 6 **플렉스 베이 커버** – 플렉스 베이 슬롯을 덮고 있습니다.
- 7  **USB 2.0 커넥터(2개)** – 마우스, 키보드, 프린터, 외장 드라이브 또는 MP3 플레이어와 같은 USB 장치에 연결합니다.
- 8 **광학 드라이브 이젝트 버튼(2개)** – 디스크 트레이를 꺼내려면 버튼 아래쪽 끝에 표시된 부분을 누릅니다.
- 9  **하드 드라이브 작동 표시등** – 데이터를 읽거나 쓸 경우에 켜집니다. 표시등이 흰색으로 깜박이면 하드 드라이브가 작동 중임을 나타냅니다.
 △ **주의: 데이터 손실을 방지하려면 하드 드라이브 작동 표시등이 깜박이는 동안에 컴퓨터를 끄지 마십시오.**

상단부 기능



- 1 **서비스 태그 및 익스프레스 서비스 코드** – Dell 지원 웹 사이트에 액세스하거나 기술 지원 센터에 전화할 때 컴퓨터를 식별하는 데 사용됩니다.
- 2  **마이크 또는 라인 입력 커넥터** – 오디오 프로그램에 사용하기 위해 마이크나 입력 신호에 연결합니다.
- 3  **헤드폰 커넥터** – 한 쌍의 헤드폰에 연결합니다.
주: 전원 스피커 또는 사운드 시스템에 연결하려면 컴퓨터 후면에 있는 라인 출력이나 S/PDIF 커넥터를 사용하십시오.
- 4 **액세서리 트레이** – 외장 드라이브, MP3 플레이어, 휴대폰 등과 같은 휴대용 장치를 배치하는 데 사용됩니다.
- 5  **전원 버튼 및 표시등** – 버튼을 누르면 컴퓨터가 켜지거나 꺼집니다. 이 버튼의 가운데에 있는 표시등은 전원 상태를 나타냅니다.
 - 꺼짐 – 컴퓨터의 전원이 꺼져 있거나 최대 절전 모드이거나 공급되지 않는 상태입니다.
 - 흰색으로 켜짐 – 컴퓨터가 켜져 있습니다.
 - 주황색으로 켜짐 – 컴퓨터가 절전/대기 모드 상태에 있거나 시스템 보드 또는 전원 공급장치에 문제가 있을 수 있습니다. Dell에 연락하여 지원을 받으려면 61페이지의 "Dell에 문의하기"를 참조하십시오.
 - 주황색으로 깜박임 – 시스템 보드 또는 전원 공급장치에 문제가 있을 수 있습니다. Dell에 연락하여 지원을 받으려면 61페이지의 "Dell에 문의하기"를 참조하십시오.**주:** 전원 문제에 대한 자세한 내용은 33페이지의 "전원 문제"를 참조하십시오.

- 6  **USB 2.0 커넥터** — 마우스, 키보드, 프린터, 외장 드라이브 또는 MP3 플레이어와 같은 USB 장치에 연결합니다.
- 7  **USB 2.0 커넥터(USB PowerShare 포함)** — USB PowerShare 기능(기본적으로 비활성화됨)을 통해 컴퓨터 전원이 켜졌거나 꺼졌을 때 혹은 절전 상태일 때도 충전하는 USB를 지원하는 휴대용 장치를 충전할 수 있습니다. 이 기능은 시스템 설정(BIOS) 유틸리티를 사용하여 활성화/비활성화될 수 있습니다.

주: 특정 장치는 컴퓨터가 꺼져 있거나 절전 상태일 때 충전할 수 없을 수 있습니다. 그러한 경우 컴퓨터를 켜서 장치를 충전하십시오.

주: 장치를 충전하는 동안 컴퓨터를 끄면 장치 충전이 중지됩니다. 충전을 계속하려면 장치를 분리했다가 다시 연결하십시오.

 **주의: 충전하는 데 1.5 A/5 V 이상의 입력 전류가 필요한 장치를 USB PowerShare 커넥터에 연결하지 마십시오. 연결할 경우 컴퓨터의 손상을 일으킬 수 있습니다. 장치를 연결하기 전에 장치의 사양을 확인하십시오.**



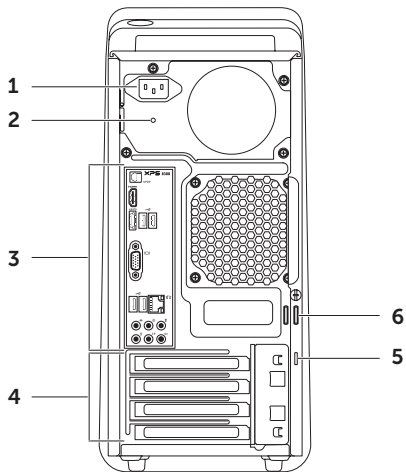



후면부 기능

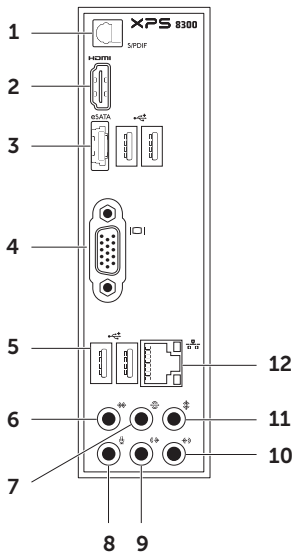







- 1 전원 커넥터** — 전원 케이블에 연결합니다. 이 커넥터의 모양은 제품에 따라 다를 수 있습니다.
- 2 전원 공급장치 표시등** — 전원 공급장치의 전원 가용성을 알려줍니다.
주: 전원 공급장치 표시등이 없는 컴퓨터도 있을 수 있습니다.
- 3 후면 패널 커넥터** — USB, 오디오, 비디오 및 기타 장치를 해당 커넥터에 연결합니다.
- 4 확장 카드 슬롯** — 설치된 PCI Express 카드에 해당하는 커넥터에 대한 액세스를 제공합니다.
- 5 보안 케이블 슬롯** — 컴퓨터에 보안 케이블 (별매)을 연결하는 데 사용됩니다.
주: 보안 케이블을 구입하기 전에 사용자 컴퓨터의 보안 케이블 슬롯에 맞는지 확인하십시오.
- 6 자물쇠 고리** — 표준 자물쇠를 사용하여 컴퓨터 내부에 무단으로 접근하지 못하게 하십시오.

후면 패널 커넥터



- 1  **S/PDIF 커넥터** — 광학 케이블을 통해 디지털 오디오 출력용 앰프, 스피커 또는 TV에 연결합니다.
- 2  **HDMI 커넥터** — 디스플레이 또는 TV의 HDMI 커넥터에 연결합니다.
- 3  **eSATA 커넥터** — 외장 SATA 저장 장치에 연결합니다.
- 4  **VGA 커넥터** — 모니터나 프로젝터에 연결합니다.
- 5  **USB 2.0 커넥터(4개)** — 마우스, 키보드, 프린터, 외장 드라이브 또는 MP3 플레이어와 같은 USB 장치에 연결합니다.
- 6  **측면 L/R 서라운드 커넥터** — 측면 L/R 서라운드 스피커에 연결합니다.

- 7  **후면 L/R 서라운드 커넥터** – 후면 L/R 서라운드 스피커에 연결합니다.
- 8  **마이크 커넥터** – 음성 녹음을 위한 마이크나 오디오 입력을 위한 오디오 케이블에 연결합니다.
- 9  **전면 L/R 라인 출력 커넥터** – 전면 L/R 스피커에 연결합니다.
- 10  **라인 입력 커넥터** – 마이크, 카세트 플레이어, CD 플레이어, VCR 등과 같은 녹음 또는 재생 장치에 연결합니다.
- 11  **중앙/서브우퍼 커넥터** – 중앙 스피커 또는 서브우퍼에 연결합니다.
- 12  **네트워크 커넥터 및 표시등** – 유선 네트워크를 사용하는 경우 컴퓨터를 네트워크나 광대역 장치에 연결합니다. 커넥터 옆에 있는 두 개의 표시등은 유선 네트워크 연결의 상태 및 작동을 나타냅니다.

소프트웨어 기능

생산성 및 통신

컴퓨터를 사용하여 프리젠테이션, 브로슈어, 인사말 카드, 전단지 및 스프레드시트를 만들 수 있습니다. 디지털 사진과 이미지를 편집하고 볼 수 있습니다. 컴퓨터에 설치된 소프트웨어용 구매 주문서를 확인하십시오.

인터넷에 연결한 후에 웹 사이트에 액세스하고 이메일 계정을 설정하고 파일을 업로드하거나 다운로드할 수 있습니다.

엔터테인먼트 및 멀티미디어

컴퓨터를 사용하여 비디오를 시청하고 게임을 즐기고 자신만의 CD/DVD/Blu-ray 디스크(옵션)를 만들고 음악과 라디오 방송을 청취할 수 있습니다. 광학 디스크 드라이브는 CD, DVD, Blu-ray 디스크(옵션)를 포함한 여러 디스크 매체 형식을 지원할 수 있습니다.

디지털 카메라 및 휴대폰과 같은 휴대용 장치에서 사진과 비디오 파일을 다운로드하거나 복사할 수 있습니다. 옵션 품목인 소프트웨어 응용 프로그램을 사용하면 음악과 비디오 파일을 구성하고 만들어 디스크에 기록하거나 MP3 플레이어와 핸드헬드 엔터테인먼트 장치와 같은 휴대용 제품에 저장하거나 연결된 TV, 프로젝터 및 홈시어터 장비에서 직접 재생하고 볼 수 있습니다.

Dell 도크

Dell 도크는 자주 사용하는 응용 프로그램, 파일 및 폴더에 대한 간편한 액세스를 제공하는 아이콘 그룹입니다. 다음과 같은 방식으로 용도에 맞게 도크를 설정할 수 있습니다:

- 아이콘 추가 또는 제거
- 도크 색상 및 위치 변경
- 관련 아이콘을 범주별로 그룹화
- 아이콘 동작 변경



범주 추가

1. 도크를 마우스 오른쪽 버튼으로 클릭하고 **Add** (추가) → **Category** (범주)를 클릭합니다. **Add/Edit Category** (범주 추가/편집) 창이 나타납니다.
2. **Title** (제목) 필드에 범주의 제목을 입력합니다.
3. **Select an image** (이미지 선택): 상자의 범주에서 아이콘을 선택합니다.
4. **저장**을 클릭합니다.

아이콘 추가

원하는 아이콘을 도크 또는 범주에 끌어다 놓습니다.



범주 또는 아이콘 제거

1. 범주 또는 도크의 아이콘을 마우스 오른쪽 버튼으로 클릭하고 **Delete shortcut** (바로 가기 삭제) 또는 **Delete category** (범주 삭제)를 클릭합니다.
2. 화면의 지침을 따릅니다.

도크 사용자 설정

1. 도크를 마우스 오른쪽 버튼으로 클릭하고 **Advanced Setting...** (고급 설정...)을 클릭합니다.
2. 원하는 옵션을 선택하여 도크를 설정합니다.

Dell DataSafe Online 백업

-  주: 일부 지역에서는 Dell DataSafe Online이 지원되지 않을 수 있습니다.
-  주: 빠른 업로드/다운로드를 위해 광대역 연결이 권장됩니다.

Dell DataSafe Online은 도난, 화재, 자연 재해 등의 재난으로부터 데이터와 기타 중요한 파일을 안전하게 지킬 수 있도록 도와주는 자동 백업 및 복구 서비스입니다. 비밀번호-로 보호된 계정을 사용하여 컴퓨터에서 서비스에 액세스할 수 있습니다. 자세한 내용을 보려면 **DellDataSafe.com**을 방문하십시오.

백업을 예약하려면:

- 바탕 화면의 알림 영역에서 Dell DataSafe Online 아이콘  을 두 번 클릭합니다.
- 화면에 나타나는 지침을 따르십시오.

문제 해결

이 항목에서는 사용 중인 컴퓨터에 대한 문제 해결 정보를 제공합니다. 다음 지침을 사용하여 문제를 해결할 수 없는 경우, 38페이지의 "지원 도구 사용" 또는 61페이지의 "Dell에 문의하기"를 참조하십시오.

⚠ 경고: 숙련된 직원만이 컴퓨터 덮개 분리를 수행해야 합니다. 고급 서비스 지침은 support.dell.com/manuals의 서비스 설명서를 참조하십시오.

경고음 코드

오류 또는 문제가 있는 경우 컴퓨터를 시작할 때 일련의 경고음이 발생합니다. 경고 코드라고 하는 이러한 경고음은 문제가 있음을 알려주는 것입니다. 이러한 경우 경고음 코드를 기록하고 Dell에 지원을 요청합니다(61페이지 "Dell에 문의하기" 참조).

🔧 주: 부품을 교체하려면 support.dell.com/manuals의 서비스 설명서를 참조하십시오.

경고음 코드

가능한 문제

1회	시스템 보드 장애일 수 있음 – BIOS ROM 체크섬 장애
2회	RAM이 감지되지 않음 주: 메모리 모듈을 설치했거나 교체한 경우에는 메모리 모듈이 제대로 장착되어 있는지 확인하십시오.
3회	시스템 보드 장애일 수 있음 – 칩셋 오류
4회	RAM 읽기/쓰기 장애
5회	실시간 클럭 장애
6회	비디오 카드 또는 칩 장애
7회	프로세서 장애

네트워크 문제

무선 연결

네트워크 연결이 끊어진 경우 — 무선 라우터가 오프라인이거나 컴퓨터의 무선 기능이 비활성화되었습니다.

- 무선 라우터를 점검하여 전원이 켜져 있고 데이터 소스(케이블 모뎀 또는 네트워크 허브)에 연결되어 있는지 확인합니다.
- 무선 라우터에 대한 연결을 다시 설정합니다 (16페이지의 "무선 연결 설정" 참조).
- 간섭 현상으로 인해 무선 연결이 차단되거나 중단될 수 있습니다. 컴퓨터를 무선 라우터 가까이로 옮겨 보십시오.

유선 연결

네트워크 연결이 끊어진 경우 — 네트워크 케이블이 헐거워졌거나 손상되었습니다.

- 네트워크 케이블을 점검하여 잘 꽂혀 있고 손상되지 않았는지 확인합니다.
- 내장 네트워크 커넥터의 연결 무결성 표시등을 통해 연결이 작동 중인지 확인하고 상태에 대한 정보를 제공받을 수 있습니다.
 - 녹색(왼쪽) — 10/100Mbps 네트워크와 컴퓨터 간 연결 상태가 좋음을 나타냅니다.
 - 주황색(왼쪽) — 1000Mbps 네트워크와 컴퓨터 간 연결 상태가 좋음을 나타냅니다.
 - 꺼짐 — 컴퓨터와 네트워크의 물리적인 연결이 감지되지 않았음을 의미합니다.

 **주:** 네트워크 커넥터의 연결 무결성 표시등은 유선 연결 전용입니다. 연결 무결성 표시등은 무선 연결에 대한 상태를 제공하지 않습니다.

전원 문제

전원 표시등이 꺼져 있는 경우 – 컴퓨터가 최대 절전 모드에 있거나 전원이 꺼져 있거나 전원이 공급되지 않습니다.

- 전원 버튼을 누릅니다. 꺼져 있거나 최대 절전 모드에 있는 경우 컴퓨터가 정상 작동을 재개합니다.
- 전원 케이블을 컴퓨터의 전원 커넥터와 전원 콘센트에 다시 연결해보십시오.
- 컴퓨터가 전원 스트립에 연결되어 있으면 전원 스트립이 전원 콘센트에 연결되어 있고 전원 스트립의 전원이 켜져 있는지 확인합니다.
- 일시적으로 전원 보호 장치, 전원 스트립 및 전원 확장 케이블을 사용하지 않아도 컴퓨터의 전원이 올바르게 켜지는지 확인합니다.
- 램프와 같은 다른 장치를 연결하여 전원 콘센트에 아무 이상이 없는지 검사하십시오.
- 컴퓨터 후면부의 전원 공급장치 표시등이 켜져 있는지 확인하십시오. 표시등이 꺼져 있으면 전원 공급장치 또는 전원 케이블에 문제가 있는 것일 수 있습니다.

- 문제가 계속되면 Dell에 문의하십시오(61페이지의 "Dell에 문의하기" 참조).

전원 표시등이 흰색으로 켜져 있고 컴퓨터가 응답하지 않는 경우 – 디스플레이가 연결되지 않았거나 전원이 켜져 있지 않을 수 있습니다.

- 디스플레이가 제대로 연결되었는지 확인한 다음 꺾다 켜보십시오.
- 문제가 계속되면 Dell에 문의하십시오(61페이지의 "Dell에 문의하기" 참조).

전원 표시등이 주황색으로 켜져 있는 경우 –

컴퓨터가 절전/대기 모드 상태에 있거나 시스템 보드 또는 전원 공급장치에 문제가 있을 수 있습니다.

- 키보드의 키를 누르거나 연결된 마우스를 움직이거나 전원 버튼을 눌러 정상 작동을 재개하십시오.
- 문제가 계속되면 Dell에 문의하십시오(61페이지의 "Dell에 문의하기" 참조).

전원 표시등이 주황색으로 깜박이는 경우 — POST 동안 오류가 발견되었습니다. 시스템 보드 또는 전원 공급장치에 문제가 있을 수 있습니다. 지원을 받으려면 Dell에 연락하십시오(61페이지의 "Dell에 문의하기" 참조).

컴퓨터에서 수신을 방해하는 간섭이 발생하는 경우 — 원하지 않는 신호가 다른 신호를 방해하거나 차단하여 간섭이 만들어지고 있습니다. 장애를 유발할 수 있는 요인은 다음과 같습니다.

- 전원, 키보드 및 마우스 확장 케이블
- 전원 스트립에 너무 많은 장치를 연결한 경우
- 여러 개의 전원 스트립을 동일한 전원 콘센트에 연결한 경우

메모리 문제

메모리 부족 메시지가 나타날 경우 —

- 열려 있는 모든 파일을 저장한 후 닫고 실행 중인 프로그램을 종료하면 문제가 해결되는지 확인하십시오.
- 소프트웨어 설명서에서 최소 메모리 요구 사항을 확인하십시오. 필요한 경우 추가로 메모리를 설치합니다
(support.dell.com/manuals의 서비스 설명서 참조).
- 메모리 모듈을 다시 장착
(support.dell.com/manuals의 서비스 설명서 참조)하여 컴퓨터와 메모리 사이의 통신이 원활히 이루어지는지 확인합니다.
- 문제가 계속되면 Dell에 문의하십시오(61페이지의 "Dell에 문의하기" 참조).

기타 메모리 문제가 발생할 경우 -

- 메모리 설치 지침을 따르고 있는지 확인하십시오(support.dell.com/manuals의 **서비스 설명서** 참조).
- 메모리 모듈이 컴퓨터와 호환되는지 확인하십시오. 컴퓨터는 DDR3 메모리를 지원합니다. 컴퓨터에서 지원하는 메모리 종류에 관한 자세한 내용은 64페이지의 "사양"을 참조하십시오.
- Dell 진단 프로그램을 실행하십시오(42페이지의 "Dell 진단 프로그램" 참조).
- 메모리 모듈을 다시 장착 (support.dell.com/manuals의 **서비스 설명서** 참조)하여 컴퓨터와 메모리 사이의 통신이 원활히 이루어지는지 확인합니다.
- 문제가 계속되면 Dell에 문의하십시오(61페이지의 "Dell에 문의하기" 참조).

잠금 및 소프트웨어 문제

컴퓨터가 시작되지 않는 경우 - 전원 케이블이 컴퓨터 및 전원 콘센트에 단단하게 연결되어 있는지 확인하십시오.

프로그램이 응답하지 않는 경우 - 프로그램 종료:

1. 동시에 <Ctrl><Shift><Esc> 키를 누릅니다.
2. **응용 프로그램**을 클릭합니다.
3. 응답하지 않는 프로그램을 클릭합니다.
4. **작업 끝내기**를 클릭합니다.

프로그램이 반복적으로 충돌하는 경우 - 소프트웨어 설명서를 확인합니다. 필요한 경우 프로그램을 제거하고 다시 설치하십시오.

 **주:** 소프트웨어에는 일반적으로 해당 CD 또는 설명서에 설치 지침이 수록되어 있습니다.

문제 해결

컴퓨터가 응답을 멈췄거나 단색의 파란색 화면이 나타나는 경우 -

△ **주의: 운영체제 종료를 실행하지 않으면 데이터가 손실될 수 있습니다.**

키보드의 키를 누르거나 마우스를 움직여도 응답이 없으면 컴퓨터가 꺼질 때까지 8~10초 정도 손을 떼지 말고 전원 버튼을 누른 다음 컴퓨터를 다시 시작하십시오.

프로그램이 이전 Microsoft Windows 운영체제용으로 설계된 경우 - 프로그램 호환성 마법사를 실행합니다. 프로그램 호환성 마법사는 프로그램이 이전 버전의 Microsoft Windows 운영체제와 유사한 환경에서 실행되도록 프로그램을 구성합니다.

프로그램 호환성 마법사를 실행하려면:

1. 시작  → 제어판 → 프로그램 → 이전 버전의 Windows용으로 만들어진 프로그램 실행을 차례대로 클릭합니다.
2. 시작 화면에서 다음을 클릭하십시오.
3. 화면의 지침을 따릅니다.

다른 소프트웨어 문제가 있는 경우 -

- 파일을 즉시 백업합니다.
- 바이러스 검사 프로그램을 사용하여 하드 드라이브 또는 CD를 검사합니다.
- 열려 있는 모든 파일 또는 프로그램을 저장하고 닫은 후 **시작**  메뉴를 통해 컴퓨터를 종료하십시오.
- 문제 해결 정보는 소프트웨어 설명서를 확인하거나 소프트웨어 제조업체에 문의하십시오.
 - 프로그램이 컴퓨터에 설치된 운영체제와 호환되는지 확인합니다.
 - 컴퓨터가 소프트웨어를 실행하는 데 필요한 최소 요구 사항을 충족시키는지 확인하십시오. 자세한 내용은 소프트웨어 설명서를 참조하십시오.
- 프로그램이 올바르게 설치되고 구성되어 있는지 확인합니다.
- 장치 드라이버가 프로그램과 충돌하지 않는지 확인하십시오.
- 필요한 경우 프로그램을 제거하고 다시 설치하십시오.
- Dell에 연락할 때 문제 해결을 도울 수 있도록 표시된 오류 메시지를 적어놓으십시오.

지원 도구 사용

Dell 지원 센터

필요한 모든 지원 – 편리하게 한 곳에서 제공합니다.

Dell 지원 센터에서는 시스템 경고와 성능 개선 제안, 시스템 정보와 함께 다른 Dell 도구와 진단 서비스로 연결되는 링크도 제공합니다.

응용 프로그램을 실행하려면 **시작**  → **모든 프로그램** → **Dell** → **Dell 지원 센터** → **Dell 지원 센터 실행**을 차례로 클릭합니다.

Dell 지원 센터 홈 페이지에는 사용자 컴퓨터의 모델 번호, 서비스 태그, 익스프레스 서비스 코드, 보증 상태 및 컴퓨터 성능 개선 관련 경고가 표시됩니다.

또한 홈 페이지에서는 다음 정보에 액세스하는 링크를 제공합니다.

PC Checkup – 하드웨어 진단 프로그램을 실행하고 하드웨어에서 어떤 프로그램이 최대 메모리를 차지하는지 확인한 후 매일 컴퓨터에 적용된 변경 사항을 추적합니다.

PC 점검 유틸리티

- **드라이브 공간 관리자** – 각 파일 형식이 사용한 공간을 시각적으로 보여주는 방식으로 하드 드라이브를 관리합니다.
- **성능 및 구성 내역** – 시간 경과에 따른 변화와 시스템 이벤트를 모니터합니다. 이 유틸리티는 모든 하드웨어 스캔, 테스트, 시스템 변경 사항, 중요 이벤트 그리고 발생 당일의 복원 지점을 표시합니다.

자세한 시스템 정보 – 하드웨어 및 운영체제에 대한 자세한 정보를 확인합니다. 서비스 연락처, 보증 정보 및 보증 갱신 옵션에 액세스합니다.

도움말 – Dell 기술 지원 옵션, 고객 지원, 견학 및 교육, 온라인 도구, 사용 설명서, 보증 정보, FAQ 등을 확인합니다.

백업 및 복구 – 복구 미디어를 만들어 복구 도구 및 온라인 파일 백업을 실행합니다.

시스템 성능 개선 제안 – 시스템 성능을 개선하는데 도움이 되는 소프트웨어 및 하드웨어 솔루션을 제공합니다.

Dell 지원 센터에 대한 자세한 정보가 필요하거나 사용 가능한 지원 도구를 다운로드해서 설치하려면 **DellSupportCenter.com**으로 이동하십시오.

내 Dell 다운로드

 **주:** 일부 지역에서는 내 Dell 다운로드가 지원되지 않을 수 있습니다.

새로운 Dell 컴퓨터에 미리 설치된 일부 소프트웨어는 백업 CD 또는 DVD를 포함하지 않습니다. 이 소프트웨어는 내 Dell 다운로드 웹 사이트에서 구할 수 있습니다. 이 웹 사이트에서 재설치에 사용할 수 있는 소프트웨어를 다운로드하거나 자체 백업 미디어를 만들 수 있습니다.

내 Dell 다운로드를 등록 및 사용하려면:

1. DownloadStore.dell.com/media로 이동합니다.
2. 화면의 지침에 따라 소프트웨어를 등록 및 다운로드합니다.
3. 소프트웨어를 다시 설치하거나 나중에 사용할 수 있도록 백업 미디어를 만들어 둡니다.

시스템 메시지

컴퓨터에 문제나 오류가 있는 경우 원인과 문제를 해결하는 데 필요한 조치를 식별하는 데 도움이 되는 시스템 메시지가 표시될 수 있습니다.

 **주:** 나타난 메시지가 다음 예에 나열되지 않으면 메시지가 나타났을 때 실행되던 운영체제 또는 프로그램 문서를 참조하거나 Dell에 연락하여(61페이지의 "Dell에 문의하기" 참조) 지원을 요청하십시오.

Alert! Previous attempts at booting this system have failed at checkpoint [nnnn]. For help in resolving this problem, please note this checkpoint and contact Dell Technical Support (경고! 이 시스템을 부팅할 때 이전 시도가 체크섬에서 실패했습니다[nnnn]. 이 문제를 해결하려면 이 점검 사항을 기록하고 Dell 기술 지원 센터로 문의하십시오) – 동일한 오류 때문에 세 번 연속으로 컴퓨터의 부팅 루틴을 완료하지 못했습니다. Dell에 연락하여 지원을 받으려면 61페이지의 "Dell에 문의하기"를 참조하십시오.

CMOS checksum error(CMOS 체크섬 오류) 또는 **RTC is reset, BIOS Setup default has been loaded(RTC가 재설정되어 BIOS 설정 기본값이 로드되었습니다)** – 시스템 보드 오류이거나 RTC 배터리가 부족할 수 있습니다. 배터리를 교체하거나(support.dell.com/manuals의 **서비스 설명서** 참조) Dell에 지원을 요청하십시오(61페이지의 "Dell에 문의하기" 참조).

CPU fan failure(CPU 팬 오류) – CPU 팬에 오류가 발생했습니다. CPU 팬을 교체해야 합니다. support.dell.com/manuals의 **서비스 설명서**를 참조하십시오.

Hard-disk drive failure(하드 디스크 드라이브 오류) – POST 동안 하드 디스크 드라이브 오류가 발생했을 수 있습니다. Dell에 연락하여 지원을 받으려면 61페이지의 "Dell에 문의하기"를 참조하십시오.

Hard-disk drive read failure(하드 디스크 드라이브 읽기 오류) – HDD 부팅 테스트 동안 하드 디스크 드라이브 오류가 발생했을 수 있습니다. Dell에 연락하여 지원을 받으려면 61페이지의 "Dell에 문의하기"를 참조하십시오.

Keyboard failure(키보드 오류) – 키보드를 교체하거나 케이블이 느슨하게 연결되어 있는지 확인하십시오.

No boot device available(사용 가능한 부팅 장치가 없음) – 하드 드라이브에 부팅 가능한 파티션이 없거나 하드 드라이브 케이블이 느슨하거나 부팅 가능한 장치가 없습니다.

- 하드 드라이브가 부팅 장치인 경우 케이블이 연결되어 있고, 드라이브가 올바르게 설치되어 있고, 부팅 장치로 분할되어 있는지 확인합니다.
- 시스템 설치 프로그램을 시작하여 부팅 순서 정보가 올바른지 확인합니다 (support.dell.com/manuals의 **서비스 설명서** 참조).

No timer tick interrupt(타이머 틱 인터럽트 없음) – 시스템 보드의 칩이 오작동하거나 시스템 보드 오류일 수 있습니다 (support.dell.com/manuals의 **서비스 설명서** 참조). Dell에 연락하여(61페이지의 "Dell에 문의하기" 참조) 지원을 요청합니다.

USB over current error(USB 과전류 오류) – USB 장치를 분리합니다. USB 장치가 제대로 작동하려면 더 많은 전원이 필요합니다. 외부 전원을 사용하여 USB 장치를 연결하거나 장치에 두 USB 케이블이 있는 경우 둘 모두 연결합니다.

CAUTION - Hard Drive SELF MONITORING SYSTEM has reported that a parameter has exceeded its normal operating range. Dell recommends that you back up your data regularly A parameter out of range may or may not indicate a potential hard drive problem (주의 - 하드 드라이브 자체 모니터링 시스템에서 매개변수가 정상 작동 범위를 초과하는 것으로 보고되었습니다. 데이터를 정기적으로 백업할 것을 권장합니다. 범위를 벗어난 매개변수는 잠재적인 하드 드라이브 문제를 나타내는 것일 수 있습니다) – S.M.A.R.T 오류 또는 하드 드라이브 오류일 수 있습니다. Dell에 연락하여 지원을 받으려면 61페이지의 "Dell에 문의하기"를 참조하십시오.

하드웨어 문제 해결사

운영체제를 설치하는 동안 장치가 감지되지 않거나 감지되었지만 잘못 구성된 경우 **하드웨어 문제 해결사**를 사용하여 비호환성 문제를 해결할 수 있습니다.

하드웨어 문제 해결사를 시작하려면:

1. 시작  → **도움말 및 지원**을 클릭합니다.
2. 검색 필드에 "**하드웨어 문제 해결사**"를 입력한 다음, <Enter> 키를 눌러 검색을 시작하십시오.
3. 검색 결과에서 문제를 가장 잘 설명하는 옵션을 선택하고 나머지 문제 해결 단계를 따릅니다.

Dell 진단 프로그램

컴퓨터에 문제가 생긴 경우, 기술 지원에 대해 Dell에 문의하기 전에 35페이지의 "잠금 및 소프트웨어 문제"의 점검을 수행하고 Dell 진단 프로그램을 실행하십시오.

 **주:** Dell 진단 프로그램은 Dell 컴퓨터에서만 작동합니다.

테스트하려는 장치가 시스템 설치 유틸리티에 표시되고 활성 상태인지 확인하십시오. 시스템 설정(BIOS) 유틸리티로 들어가려면 컴퓨터를 켜거나 다시 시작하여 DELL 로고가 나타날 때 <F2> 키를 누릅니다.

Dell 진단 프로그램 또는 Dell PC Checkup을 시작하십시오.

Dell 진단 프로그램 시작

Dell 진단 프로그램을 실행하면 컴퓨터에서 사전 부팅 시스템 평가(PSA)가 호출됩니다. PSA에는 시스템 보드, 키보드, 디스플레이, 메모리, 하드 드라이브 등과 같은 장치에 대한 일련의 진단 검사가 포함됩니다.

 **주:** 컴퓨터에 화면 이미지가 표시되지 않는 경우, Dell에 연락하여(61페이지 "Dell에 문의하기" 참조) 지원을 요청하십시오.



1. 컴퓨터가 올바르게 작동하는 전원 콘센트에 연결되어 있는지 확인합니다.
2. 컴퓨터를 켜거나 다시 시작하십시오.
3. DELL 로고가 나타나면 즉시 <F12> 키를 눌러 **Boot Menu**(부팅 메뉴)에 액세스합니다.

 **주:** 시간이 초과되어 운영체제 로고가 나타나면 Microsoft Windows 바탕 화면이 표시될 때까지 기다린 다음 컴퓨터를 종료한 후 다시 시작해 보십시오.

4. **진단 프로그램**을 부팅 메뉴에서 선택하여 <Enter>를 누르면 컴퓨터에서 PSA가 호출됩니다.
5. 화면에 나타나는 지침을 따르십시오.
6. 검사 도중 문제가 발생하면 오류 코드와 문제 설명이 함께 표시된 메시지가 화면에 나타납니다. 오류 코드 및 문제 설명을 기록하고 Dell에 연락합니다(61페이지 "Dell에 문의하기" 참조).
7. PSA가 성공적으로 완료된 경우 다음 메시지가 나타납니다. "No problems have been found with this system so far. Do you want to run the remaining memory tests? This will take about 30 minutes or more. Do you want to continue? (Recommended)."(이 시스템에 발견된 문제가 없습니다. 나머지 메모리 검사를 실행하시겠습니까? 이 작업을 완료하는 데는 약 30분 정도 걸릴 수 있습니다. 계속하시겠습니까?(권장).")
8. 메모리 문제가 발생한 경우 <y>를 누르고 그렇지 않으면 <n>을 누르십시오. 다음 메시지가 나타납니다: "Pre-boot System Assessment complete. Please select OK to reboot your system."("사전 부팅 시스템 평가가 완료되었습니다. 시스템을 재부팅하려면 확인을 선택하십시오.")
9. Dell 진단 프로그램을 종료하고 컴퓨터를 다시 시작하려면 **확인**을 클릭합니다.

Dell PC Checkup 시작

Dell PC Checkup은 컴퓨터 하드웨어를 검색 및 검사합니다. 일반적인 구성 문제에 대해서는 자동으로 해결합니다.

1. 시작  → 모든 프로그램 → Dell → Dell 지원 센터 → PC Checkup 실행을 클릭합니다.
 2. 실행하려는 검사를 선택하고 화면에 나타나는 지침을 따르십시오.
-  **주:** 검사가 완료된 후 오류가 보고되는 경우 장치와 검사가 실패했다는 기록을 남기십시오. Dell에 연락하여 지원을 받으려면 61페이지의 "Dell에 문의하기"를 참조하십시오.
3. PC Checkup을 종료하려면 창을 닫으십시오.

운영체제 복원

다음 방법으로 컴퓨터의 운영체제를 복원할 수 있습니다.

△ 주의: Dell 출하 시 이미지 복원 또는 운영체제 디스크를 사용하면 운영체제가 복원되어 컴퓨터에 있는 모든 데이터 파일이 영구적으로 삭제됩니다. 가능하면 이러한 옵션을 사용하기 전에 데이터 파일을 백업하십시오.

옵션	사용
시스템 복원	첫 번째 솔루션으로 사용
Dell DataSafe 로컬 백업	시스템 복원으로 문제가 해결되지 않을 경우
시스템 복구 미디어	운영체제 오류 때문에 시스템 복원 및 DataSafe 로컬 백업을 사용할 수 없는 경우 새로 설치한 하드 드라이브에 출하 시 Dell에서 소프트웨어를 설치할 경우
Dell 출하 시 이미지 복원	컴퓨터 수령 당시의 작동 상태로 컴퓨터를 복원하려는 경우
운영체제 디스크	컴퓨터에 운영체제만 다시 설치하려는 경우

■ 주: 현재 사용 중인 컴퓨터에는 **운영체제** 디스크가 제공되지 않았을 수도 있습니다.

시스템 복원

Microsoft Windows 운영체제는 하드웨어, 소프트웨어 또는 기타 시스템 설정에 대한 변경 사항으로 인해 컴퓨터 작동 상태에 이상이 발생한 경우 데이터 파일에 영향을 주지 않고 컴퓨터를 이전 작동 상태로 되돌릴 수 있는 시스템 복원 옵션을 제공합니다. 시스템 복원을 사용하여 컴퓨터에 대해 수행한 모든 변경 사항을 전부 되돌릴 수 있습니다.

△ **주의: 데이터 파일을 정기적으로 백업해 둡니다. 시스템 복원은 데이터 파일을 모니터링하거나 복구하지 않습니다.**

시스템 복원 시작

1. 시작  을 클릭합니다.
2. 검색 상자에 "시스템 복원"을 입력하고 <Enter> 키를 누릅니다.

 **주: 사용자 계정 컨트롤 창이 나타납니다.** 컴퓨터에 대한 관리자 권한이 있는 경우 **계속** 을 클릭하십시오. 그렇지 않으면 원하는 작업을 계속할 수 있도록 관리자에게 문의하십시오.

3. 다음을 클릭하고 화면의 지침을 따릅니다.

시스템 복원으로 문제를 해결할 수 없는 경우 마지막 시스템 복원 실행을 취소할 수 있습니다.

마지막 시스템 복원 실행 취소

 **주:** 마지막 시스템 복원 실행을 취소하기 전에 열려 있는 모든 파일을 닫고 실행 중인 프로그램을 모두 종료하십시오. 시스템 복원이 완료될 때까지 파일 또는 프로그램을 변경 또는 열거나 삭제하지 마십시오.

1. 시작  을 클릭합니다.
2. 검색 상자에 "시스템 복원"을 입력하고 <Enter> 키를 누릅니다.
3. 마지막 복원 실행 취소를 클릭하고 다음을 클릭합니다.

Dell DataSafe 로컬 백업

 **주의:** Dell DataSafe 로컬 백업을 사용하여 운영체제를 복원하면 컴퓨터 수령 후에 설치한 모든 프로그램 또는 드라이버가 영구적으로 제거됩니다. Dell DataSafe 로컬 백업을 사용하기 전에, 컴퓨터에 설치해야 하는 응용 프로그램의 백업 미디어를 만드십시오. 시스템 복원으로 운영체제 문제가 해결되지 않을 경우에만 Dell DataSafe 로컬 백업을 사용하십시오.

 **주의:** Dell DataSafe 로컬 백업은 컴퓨터의 데이터 파일은 유지하도록 설계되기는 했지만, Dell DataSafe 로컬 백업 사용 전에 데이터 파일을 백업해 두는 것이 좋습니다.

 **주:** 일부 지역에서는 Dell DataSafe 로컬 백업이 지원되지 않을 수 있습니다.

 **주:** 컴퓨터에서 Dell DataSafe 로컬 백업을 사용할 수 없으면 Dell 출하 시 이미지 복원(51페이지의 "Dell 출하 시 이미지 복원" 참조)을 사용해서 운영체제를 복원하십시오.

Dell DataSafe 로컬 백업을 사용하면 데이터 파일을 유지한 채로 하드 드라이브를 컴퓨터 구입 시점의 작동 상태로 복원할 수 있습니다.

Dell DataSafe 로컬 백업을 사용하면:

- 컴퓨터를 백업하고 초기 작동 상태로 복원할 수 있습니다
- 시스템 복구 미디어 생성(14페이지의 "시스템 복구 미디어 생성(권장)" 참조)

Dell DataSafe 로컬 백업 기본 사항

데이터 파일을 유지하면서 운영체제와 Dell에서 출고 시 설치한 소프트웨어를 복원하려면:

1. 컴퓨터 전원을 끕니다.
2. 컴퓨터에 연결된 모든 장치(USB 드라이브, 프린터 등)의 연결을 분리하고 새로 추가한 내부 하드웨어를 제거합니다.
3. 컴퓨터를 켜십시오.
4. DELL 로고가 나타나면 <F8> 키를 여러 번 눌러 **고급 부팅 옵션** 창에 액세스합니다.

 **주:** 시간이 초과되어 운영체제 로고가 나타나면 Microsoft Windows 바탕 화면이 표시될 때까지 기다린 다음 컴퓨터를 종료한 후 다시 시작해 보십시오.

5. **Repair Your Computer**(컴퓨터 복구)를 선택합니다.

6. System Recovery Options(시스템 복구 옵션) 메뉴에서 **Dell DataSafe Restore and Emergency Backup**(Dell DataSafe 복원 및 비상 백업)을 선택하고 화면에 나타나는 지침을 따릅니다.

- ✎ **주:** 복원 프로세스에는 복원할 데이터의 크기에 따라 1시간 이상 걸릴 수도 있습니다.
- ✎ **주:** 자세한 내용은 support.dell.com의 기술 자료 문서 353560을 참조하십시오.

Dell DataSafe 로컬 백업 프로페셔널 업그레이드

✎ **주:** 컴퓨터 구매 당시에 주문한 경우 Dell DataSafe 로컬 백업 프로페셔널이 컴퓨터에 설치되었을 수도 있습니다.

Dell DataSafe 로컬 백업 프로페셔널이 다음과 같은 작업을 지원하는 추가 기능을 제공합니다.

- 파일 형식을 기준으로 컴퓨터 백업 및 복원
- 로컬 스토리지 장치에 파일 백업
- 자동 백업 예약

Dell DataSafe 로컬 백업 프로페셔널로 업그레이드하려면:

1. 바탕 화면의 알림 영역에서 Dell DataSafe 로컬 백업 아이콘 을 클릭합니다.
2. **UPGRADE NOW!**(지금 업그레이드!)를 클릭합니다.
3. 화면의 지침을 따릅니다.

시스템 복구 미디어

△ 주의: 시스템 복구 미디어는 컴퓨터의 데이터 파일은 유지하도록 설계되기는 했지만, 시스템 복구 미디어 사용 전에 데이터 파일을 백업해 두는 것이 좋습니다.

Dell DataSafe 로컬 백업을 사용해서 만든 시스템 복구 미디어를 사용하여 컴퓨터의 데이터 파일을 유지한 채로 하드 드라이브를 컴퓨터 구입 시점의 작동 상태로 되돌릴 수 있습니다.

다음과 같은 경우에 시스템 복구 미디어를 사용하십시오.

- 컴퓨터에 설치되어 있는 복구 옵션을 사용하지 못하게 막는 운영체제 장애.
- 데이터 복구를 막는 하드 드라이브 장애.

시스템 복구 미디어를 사용하여 컴퓨터의 운영체제와 Dell에서 출고 시 설치한 소프트웨어를 복원하려면:

1. 시스템 복구 디스크 또는 USB 키를 컴퓨터에 넣고 컴퓨터를 다시 시작합니다.
2. DELL 로고가 나타나면 즉시 <F12> 키를 누릅니다.

 주: 시간이 초과되어 운영체제 로고가 나타나면 Microsoft Windows 바탕 화면이 표시될 때까지 기다린 다음 컴퓨터를 종료한 후 다시 시작해 보십시오.

3. 목록에서 적절한 부팅 장치를 선택하고 <Enter> 키를 누릅니다.
4. 화면의 지침을 따릅니다.

Dell 출하 시 이미지 복원

△ 주의: Dell 출하 시 이미지 복원을 사용하여 운영체제를 복원하면 하드 드라이브의 모든 데이터가 영구적으로 삭제되며 컴퓨터를 받은 후 설치한 모든 프로그램 또는 드라이버가 제거됩니다. 가능하면 이 옵션을 사용하기 전에 데이터를 백업하십시오. 시스템 복원이 운영체제 문제를 해결하지 못할 경우에만 Dell 출하 시 이미지 복원을 사용합니다.

✎ 주: Dell 출하 시 이미지 복원은 특정 국가/지역 또는 특정 컴퓨터에서 사용하지 못할 수 있습니다.

✎ 주: 컴퓨터에서 Dell 출하 시 이미지 복원을 사용할 수 없는 경우 Dell DataSafe 로컬 백업(47페이지의 "Dell DataSafe 로컬 백업" 참조)을 사용해서 운영체제를 복원하십시오.

Dell 출하 시 이미지 복원을 운영체제를 복원하는 최후의 수단으로 사용합니다. 이러한 옵션은 하드 드라이브를 컴퓨터 구입 시의 작동 상태로 복원합니다. 컴퓨터를 받은 후에 추가한 모든 프로그램 또는 파일(데이터 파일 포함)은 하드 드라이브에서 영구적으로 삭제됩니다. 데이터 파일에는 문서, 스프레드시트, 이메일 메시지, 디지털 사진, 음악 파일 등이 포함됩니다. 가능하면 PC 복원 또는 Dell 출하 시 이미지 복원을 사용하기 전에 모든 데이터를 백업하십시오.

Dell 출하 시 이미지 복원 시작

1. 컴퓨터를 켭니다.
 2. DELL 로고가 나타나면 <F8> 키를 여러 번 눌러 **고급 부팅 옵션** 창에 액세스합니다.
- ✎ 주: 시간이 초과되어 운영체제 로고가 나타나면 Microsoft Windows 바탕 화면이 표시될 때까지 기다린 다음 컴퓨터를 종료한 후 다시 시작해 보십시오.
3. **컴퓨터 복원**을 선택합니다.
시스템 복구 옵션 창이 나타납니다.
 4. 키보드 배열을 선택하고 **다음**을 클릭합니다.

운영체제 복원

5. 복구 옵션에 액세스하려면 로컬 사용자로 로그인합니다. 명령 프롬프트에 액세스하려면 **사용자 이름** 필드에 "**관리자**"를 입력한 다음 **확인**을 클릭합니다.

6. **Dell 출하 시 이미지 복원**을 클릭합니다. **Dell 출하 시 이미지 복원** 시작 화면이 나타납니다.

 **주:** 구성에 따라 **Dell 출하 시 도구**를 선택한 다음 **Dell 출하 시 이미지 복원**을 선택해야 할 수 있습니다.

7. **다음**을 클릭하십시오.
데이터 삭제 확인 화면이 나타납니다.

 **주:** 출하 시 이미지 복원을 계속 실행하지 않으려면 **취소**를 클릭합니다.

8. 계속 하드 드라이브를 재포맷하고 시스템 소프트웨어를 초기 설정 상태로 복원하려면 **확인**란을 선택한 후 **다음**을 클릭합니다.

복원 프로세스가 시작되며 이 프로세스를 완료하는 데 5분 이상 소요됩니다. 운영체제 및 초기 설정 응용 프로그램이 초기 설정 상태로 복원된 경우 메시지가 나타납니다.

9. **마침**을 클릭하여 시스템을 다시 시작합니다.

도움말 얻기

컴퓨터에 문제가 발생하는 경우 다음 단계를 완료하여 문제를 진단하고 해결할 수 있습니다.

1. 컴퓨터에 발생한 문제에 해당하는 정보 및 절차에 대해서는 31페이지의 "문제 해결"을 참조하십시오.
2. Dell 진단 프로그램을 실행하는 방법에 대해서는 42페이지의 "Dell 진단 프로그램"을 참조하십시오.
3. 60페이지의 "진단 점검사항"을 기입하십시오.
설치 및 문제 해결 절차에 대한 도움말은 Dell 지원(support.dell.com)에서 Dell의 다양한 온라인 서비스를 참조하십시오. Dell 지원 온라인의 보다 다양한 목록은 55페이지의 "온라인 서비스"를 참조하십시오.
4. 이 단계를 수행해도 문제가 해결되지 않으면 59페이지의 "문의하기 전에"를 참조하십시오.

 **주:** Dell 지원 센터에 전화로 문의하는 경우 필요한 절차를 수행할 수 있도록 컴퓨터 옆이나 가까운 곳에서 전화합니다.

 **주:** 일부 국가/지역에서는 Dell 익스프레스 서비스 코드 시스템을 사용하지 못할 수 있습니다.

Dell 자동 응답 시스템에 연결되면, 익스프레스 서비스 코드를 입력하십시오. 그러면 해당 지원 담당자와 직접 연결됩니다. 익스프레스 서비스 코드가 없는 경우 **Dell 보조프로그램** 폴더를 열고 **익스프레스 서비스 코드** 아이콘을 두 번 클릭한 다음 화면에 나타나는 지침을 따릅니다.

 **주:** 미국 이외의 지역에서는 다음 서비스 중 일부가 지원되지 않습니다. 사용 가능 여부를 확인하려면, 해당 지역의 Dell 담당자에게 문의하십시오.

기술 지원 및 고객 서비스

Dell 지원 서비스는 Dell 하드웨어의 문제에 대한 답변을 제공합니다. Dell의 지원 센터 직원들은 컴퓨터 기반 진단 프로그램을 사용하여 보다 빠르고 정확하게 답변해 드리고 있습니다.

Dell 지원 서비스에 문의하려면 59페이지의 "문의하기 전에"를 참조한 다음 해당 지역의 연락처 정보를 확인하거나 **support.dell.com**으로 이동하십시오.

DellConnect

DellConnect는 Dell 서비스 및 지원 담당자가 광대역 연결을 통해 사용자 컴퓨터에 액세스하여 사용자의 감독 하에 문제를 진단하고 해결하도록 하는 간편한 온라인 액세스 도구입니다. 자세한 내용은 **www.dell.com/DellConnect**를 참조하십시오.

온라인 서비스

다음 웹 사이트에서 Dell 제품 및 서비스에 대해 알아볼 수 있습니다.

- www.dell.com
- www.dell.com/ap(아시아/태평양 국가 지역만 해당)
- www.dell.com/jp(일본만 해당)
- www.euro.dell.com(유럽만 해당)
- www.dell.com/la(라틴 아메리카 및 카리브 국가/지역)
- www.dell.ca(캐나다만 해당)

다음 웹 사이트 및 이메일 주소를 통해 Dell 지원에 액세스할 수 있습니다.

Dell 지원 웹 사이트

- support.dell.com
- support.jp.dell.com(일본만 해당)
- support.euro.dell.com(유럽만 해당)
- supportapj.dell.com(아시아 태평양만 해당)

Dell 지원 이메일 주소

- mobile_support@us.dell.com
- support@us.dell.com
- la-techsupport@dell.com(라틴 아메리카 및 카리브 국가/지역만 해당)
- apsupport@dell.com(아시아/태평양 국가/지역만 해당)

Dell 마케팅 및 영업부 이메일 주소

- apmarketing@dell.com(아시아/태평양 국가/지역만 해당)
- sales_canada@dell.com(캐나다만 해당)

익명 FTP(파일 전송 프로토콜)

- ftp.dell.com

사용자로 로그인: `anonymous`로 로그인한 다음 사용자의 이메일 주소를 비밀번호로 사용하십시오.

자동 주문 현황 서비스

주문한 Dell 제품의 현황을 확인하려면 **support.dell.com**으로 가거나 자동 응답 주문 현황 서비스로 문의할 수 있습니다. 자동 응답 시스템을 이용하는 경우 녹음된 안내 내용을 통해 주문 확인에 필요한 여러 정보를 묻습니다.

부품의 누락 및 결함 또는 잘못된 청구서 발송과 같은 주문상의 문제가 발생하는 경우에는 Dell 고객 지원 센터로 문의하십시오. 문의할 때에는 제품 구매서나 포장재를 준비하십시오.

해당 지역 연락처와 통화할 수 있는 전화 번호는 61페이지의 "Dell에 문의하기"를 참조하십시오.

제품 정보

Dell에서 추가로 구입할 수 있는 제품에 대한 정보가 필요하거나 제품을 주문하려면

www.dell.com을 참조하십시오. 해당 지역 연락처 또는 영업 담당자와 통화할 수 있는 전화 번호는 61페이지의 "Dell에 문의하기"를 참조하십시오.

수리 또는 환불 목적으로 제품 반환

수리 또는 환불 목적으로 제품을 반환하는 경우 다음 사항을 준비합니다.

 **주:** Dell에 제품을 반환하기 전에 하드 드라이브의 모든 데이터와 제품에 포함된 다른 모든 저장 장치를 백업했는지 확인하십시오. 모든 기밀, 자산 및 개인 정보를 비롯하여 CD나 미디어 카드와 같은 이동식 미디어를 제거하십시오. Dell은 기밀, 자산 또는 개인 정보를 비롯하여 데이터 손실 또는 손상, 제품 반환 시 포함되었을 수 있는 이동식 미디어의 손상이나 손실에 대해 어떠한 책임도 지지 않습니다.

1. Dell에 전화를 걸어 제품 반환 승인 번호를 받으십시오. 이 번호를 상자 외부에 잘 보이도록 적어 놓으십시오. 해당 지역 연락처와 통화할 수 있는 전화 번호는 61페이지의 "Dell에 문의하기"를 참조하십시오.
2. 제품 구매서 사본 및 반환 사유를 첨부하십시오.
3. 실행한 검사 및 Dell 진단 프로그램(42페이지의 "Dell 진단 프로그램" 참조)에서 보고된 오류 메시지를 기록한 진단 점검사항(60페이지의 "진단 점검사항" 참조) 사본 한 부를 첨부합니다.
4. 환불하는 경우 장치와 함께 제공된 모든 액세서리(AC 어댑터 케이블, 소프트웨어, 설명서 등)도 함께 반환해야 합니다.

도움말 얻기

5. 반환 제품은 제품 구입 시 사용된 포장재나 이와 비슷한 종류의 포장재로 포장합니다.

 **주:** 반환 운송료는 사용자가 부담하게 됩니다. 제품을 안전하게 반환해야 하며 제품 운송 중 발생한 손실에 대해서는 사용자가 책임을 져야 합니다. 수신자 부담(C.O.D.)으로 발송한 제품은 접수하지 않습니다.

 **주:** 위에서 설명한 요건 중 하나라도 빠진 경우, Dell은 반환된 제품을 다시 반송합니다.

문의하기 전에

주: 문의하기 전에 익스프레스 서비스 코드를 알아두십시오. Dell 자동 응답 지원 시스템은 이 코드를 사용하여 보다 효율적으로 고객의 전화 문의를 처리합니다. 서비스 태그(컴퓨터 상단에 있음)가 필요할 수 있습니다.

서비스 태그 및 익스프레스 서비스 코드 찾기

컴퓨터의 서비스 태그 및 익스프레스 서비스 코드는 컴퓨터 상단에 있는 라벨에 있습니다.



도움말 얻기

다음 진단 점검사항에 기록해 두는 것을 잊지 마십시오. 가능하면 Dell에 문의하기 전에 컴퓨터를 켜고 가까운 곳에서 전화를 거십시오. 문의 중에 전화 상담원이 키보드로 몇 가지 명령을 수행하도록 하고 이에 대한 반응을 묻거나 컴퓨터 자체적인 문제 해결 절차를 수행하도록 요청 받을 수도 있습니다. 컴퓨터 설명서가 필요한지 확인하십시오.

진단 점검사항

- 이름:
- 날짜:
- 주소:
- 전화 번호:
- 서비스 태그 및 익스프레스 서비스 코드(컴퓨터 상단의 라벨에 있음):
- 제품 반환 승인 번호(Dell 지원 기술자가 알려 준 경우):
- 운영체제 및 버전:
- 장치:
- 확장 카드:
- 네트워크에 연결되어 있습니까? (예/아니오)
- 네트워크, 버전 및 네트워크 어댑터:
- 프로그램 및 버전:

컴퓨터의 시작 파일을 확인하려면 운영체제 설명서를 참조하십시오. 컴퓨터에 프린터를 연결한 경우 각 파일을 인쇄합니다. 프린터가 연결되어 있지 않으면 Dell에 문의하기 전에 각 파일의 내용을 기록해 두십시오.

- 오류 메시지, 경고음 코드 또는 진단 코드:
- 문제 및 수행한 문제 해결 과정 설명:

Dell에 문의하기

미국 고객의 경우 800-WWW-DELL
(800-999-3355)로 전화하십시오.

 **주:** 인터넷 연결을 사용할 수 없는 경우에는 제품 구매서, 포장 명세서, 청구서 또는 Dell 제품 카탈로그에서 연락처 정보를 찾을 수 있습니다.

Dell은 다양한 온라인 및 전화 기반의 지원 및 서비스 옵션을 제공합니다. 제공 여부는 국가/지역 및 제품에 따라 다르며 일부 서비스는 소재 지역에 제공되지 않을 수 있습니다.

판매, 기술 지원 또는 고객 서비스 문제에 대해 Dell에 문의하려면:

1. www.dell.com/ContactDell로 이동하십시오.
2. 국가 또는 지역을 선택합니다.
3. 필요에 따라 해당 서비스 또는 지원 링크를 선택합니다.
4. Dell에 문의하는 데 편리한 방법을 선택합니다.

추가 정보 및 리소스 찾기

필요한 작업:

운영체제 재설치

컴퓨터에서 진단 프로그램 실행

시스템 소프트웨어 재설치

Microsoft Windows 운영체제 및 기능에 대한 추가 정보

새 하드 드라이브와 같은 새로운 추가 구성 요소로 컴퓨터 업그레이드

마모되었거나 결함이 있는 부품 재설치 또는 교체

컴퓨터의 안전에 관한 모범 사례 정보 확인
보증 정보, 조건 및 조항(미국만 해당), 안전 지침,
규정 정보, 인체공학 정보 및 최종 사용자 사용권
계약 검토

참조:

50페이지의 "시스템 복구 미디어"

42페이지의 "Dell 진단 프로그램"

39페이지의 "내 Dell 다운로드"

support.dell.com

support.dell.com/manuals의 서비스 설명서



주: 일부 국가에서는 컴퓨터를 열고 교체하는 경우 보증을 받지 못할 수 있습니다. 컴퓨터 내부 작업 전에 보증서와 반환 정책을 확인하십시오.

컴퓨터와 함께 제공된 안전 및 규정 문서 및 규정 준수 홈페이지
(www.dell.com/regulatory_compliance) 참조

필요한 작업:

서비스 태그/익스프레스 서비스 코드 찾기 — 서비스 태그를 사용하여 **support.dell.com**에서 사용자 컴퓨터를 식별하거나 기술 지원부로 문의해야 합니다.

참조:

컴퓨터 상단
38페이지의 "Dell 지원 센터"

드라이버 및 다운로드 찾기, readme 파일

support.dell.com

기술 지원 및 제품 도움말에 액세스



새로 구매한 제품의 주문 상태 확인

일반적인 질문에 대한 해결책과 답변 찾기

컴퓨터의 기술적인 변경사항이나 전문 기술자나 숙련된 사용자를 위한 고급 기술 참조 자료에 대한 최신 업데이트 정보 찾기

사양

이 항목에서는 드라이버를 설치하고 업데이트하고 컴퓨터를 업그레이드할 때 필요할 수 있는 정보를 제공합니다.

 **주:** 제품은 지역에 따라 다를 수 있습니다. 컴퓨터 구성에 관한 자세한 정보는 Dell 지원 센터의 **자세한 시스템 정보** 섹션을 참조하십시오. Dell 지원 센터를 실행하려면 **시작**  → **모든 프로그램** → **Dell** → **Dell 지원 센터** → **Dell 지원 센터 실행**을 클릭합니다.

컴퓨터 모델

Dell XPS 8300

프로세서

종류	Intel Core i5
	Intel Core i7

시스템 칩셋

종류	Intel H67
----	-----------

드라이브

내부 접근 가능	SATA 하드 드라이브용 3.5인치 베이 2개
외부 접근 가능	트레이 로드 SATA DVD+용 5.25 인치 베이 2개/-RW/Blu-ray 디스크 콤보(옵션)/ Blu-ray 다시 쓰기 가능한 디스크(옵션)
	Flexdock 또는 미디어 카드 판독 기용 3.5인치 베이 1개

메모리

메모리 모듈 커넥터	사용자 접근 가능한 커넥터 4개
메모리 모듈 용량	1GB, 2GB, 4GB
메모리 종류	1333 MHz DDR3 비-ECC 메모리 전용
최소 메모리	3GB
최대 메모리	16GB
가능한 메모리 구성	3GB, 4GB, 6GB, 8GB, 12GB, 16GB

 **주:** 메모리를 업그레이드하는 지침은 support.dell.com/manuals의 **서비스 설명서**를 참조하십시오.

오디오

오디오 컨트롤러	통합 7.1 채널, S/PDIF(광학) 지원 고음질 오디오
----------	----------------------------------

비디오

UMA	
비디오 컨트롤러	Intel HD 그래픽 2000
독립형	
비디오 컨트롤러	NVIDIA GT 420/GTX 460 AMD HD 5450/HD 5670/ HD 5770/HD 5870

내부 커넥터

미니 PCIe	미니 슬롯 1개
PCI Express x1	36핀 커넥터 3개
PCI Express x16	164핀 커넥터 1개
SATA	7핀 커넥터 4개

외부 커넥터

오디오:

상단 패널	스테레오 헤드폰 1개/ 스피커 커넥터, 마이크 입력 커넥터 1개
후면 패널	7.1 채널 지원용 커넥터 6개
S/PDIF	디지털 S/PDIF(광학) 커넥터 1개

외부 커넥터

eSATA	후면 패널 커넥터 1개
네트워크 어댑터	RJ45 커넥터 1개
USB	상단 패널 2개, 전면 패널 2개, 후면 패널 USB 2.0 호 환 커넥터 4개
	후면 패널 1개 및 전면 패 널 USB 3.0 호환 커넥터 1개(옵션)
VGA	15홀 커넥터 1개
HDMI	19핀 커넥터 1개
미디어 카드 판독기	19-in-1 카드 판독기 1개 (슬롯 4개 포함)

배터리

종류 3 V CR-2032 리튬 코인 셀

전원

DC 전원 공급장치

와트 460W
 입력 전압 115/230VAC
 입력 주파수 50/60Hz
 출력 전류 8A/4A

통신

네트워크 어댑터 시스템 보드의
 10/100/1000 이더넷 LAN
 무선(옵션) Wi-Fi 및 Bluetooth 무선
 기술

물리적 사양

높이 407.75mm(16.05인치)
 너비 185.81mm(7.31인치)
 깊이 454.67mm(17.9인치)
 무게 10.18kg(22.4파운드)

컴퓨터 환경

온도 범위:

작동 시 10°C ~ 35°C
 (50°F ~ 95°F)

보관 시 -40°C ~ 65°C
 (-40°F ~ 149°F)

상대 습도(최대) 20% ~ 80%(비응축)

최대 충격(작동 중 – 하드 드라이브에서 실행 중인 Dell 진단 프로그램 및 2 ms의 반파장 사인파 펄스로 측정, 비작동 중 – 헤드 파크 위치의 하드 드라이브 및 2 ms 반파장 사인파 펄스로 측정):

작동 시 속도 변화가 20in/s
 (51cm/s)인 상태에서
 2ms 동안 40G

비작동 시 속도 변화가 320in/s
 (813cm/s)인 상태에서
 26ms 동안 50G

컴퓨터 환경

최대 진동(사용자 환경을 시뮬레이션하는 임의의 진동 스펙트럼 사용):

작동 시 0.25GRMS

비작동 시 2.2GRMS

고도(최대):

작동 시 -15.2 ~ 3048m
 (-50 ~ 10,000피트)

보관 시 -15.2 ~ 10,668m
 (-50 ~ 35,000피트)

공기 중 오염 물질 수준 ISA-S71.04-1985에서 정의한 G2 이하

부록

NOM 또는 공식 멕시코 표준 정보(멕시코에만 해당)

다음은 공식 멕시코 표준(NOM) 규정에 따라 본 문서에서 다루는 장치에 대한 정보입니다:

수입업체:

Dell México S.A. de C.V.

Paseo de la Reforma 2620 – Flat 11°

Col. Lomas Altas

11950 México, D.F.

규정 모델 번호	규정 유형	입력 전압	입력 주파수	정격 출력 전류
D03M	D03M004	115/230VAC	50/60Hz	8A/4A

자세한 내용은 컴퓨터와 함께 제공된 안전 정보를 반드시 읽고 숙지하십시오.

추가적인 안전에 관한 모범 사례 정보는 www.dell.com/regulatory_compliance를 참조하십시오.

색인

C

CD, 재생 및 만들기 **28**

D

DataSafe로컬 백업 **47**

DellConnect **54**

Dell에 문의 **59**

Dell지원 센터 **38**

Dell 진단 프로그램 **42**

Dell출하 시 이미지 복원 **51**

DVD, 재생 및 만들기 **28**

F

FTP로그인, 익명 **55**

H

HDMI 커넥터 **26**

I

ISP

인터넷 서비스 공급자 **15**

T

TV튜너 **15**

U

USB 2.0

전면 커넥터 **19**

후면 커넥터 **26**

W

Windows

프로그램 호환성 마법사 **36**

ㄱ

고객 서비스 54

ㄴ

네트워크 연결

해결 32

네트워크 커넥터

위치 27

ㄷ

도움말

지원 받기 53

드라이버 및 다운로드 63

ㄹ

리소스, 자세한 정보 찾기 62

ㅁ

메모리 문제

해결 34

무선 네트워크 연결 32

문제 해결 31

문제, 해결 31

ㅂ

보안 케이블 슬롯 25

보증 반품 57

ㅅ

사양 64

서비스 태그 21, 59

소프트웨어 기능 28

소프트웨어 문제 35

시스템 메시지 39

시스템 복구 미디어 50

시스템 복원 46

시스템 재설치 옵션 45

색인

0

연결(중)

디스플레이 8

선택적 네트워크 케이블 11

인터넷에 15

온라인으로Dell에 문의하기 61

이메일 주소

기술 지원 55

이젝트 버튼 19

익스프레스 서비스 코드 21

인터넷 연결 15

ㅈ

자세한 정보 찾기 62

전면 커넥터 18

제품

정보 및 구입 56

제품 출하

반품 또는 수리용 57

지원 사이트

전세계 55

지원 이메일 주소 55

진단 점검사항 60

ㅊ

출하 시 이미지 복원 51

ㅋ

컴퓨터 기능 28

ㅎ

하드 드라이브 작동 표시등 19

하드웨어 문제

진단 41

하드웨어 문제 해결사 41

중국에서 인쇄.
재활용지에 인쇄.

www.dell.com | support.dell.com



0W6M82A01